

Pièce	quantité
A	2
B	1
C	7
D	1
E	2
F	2
G	2
H	2
I	2
J	1
K	1
L	7
M	1

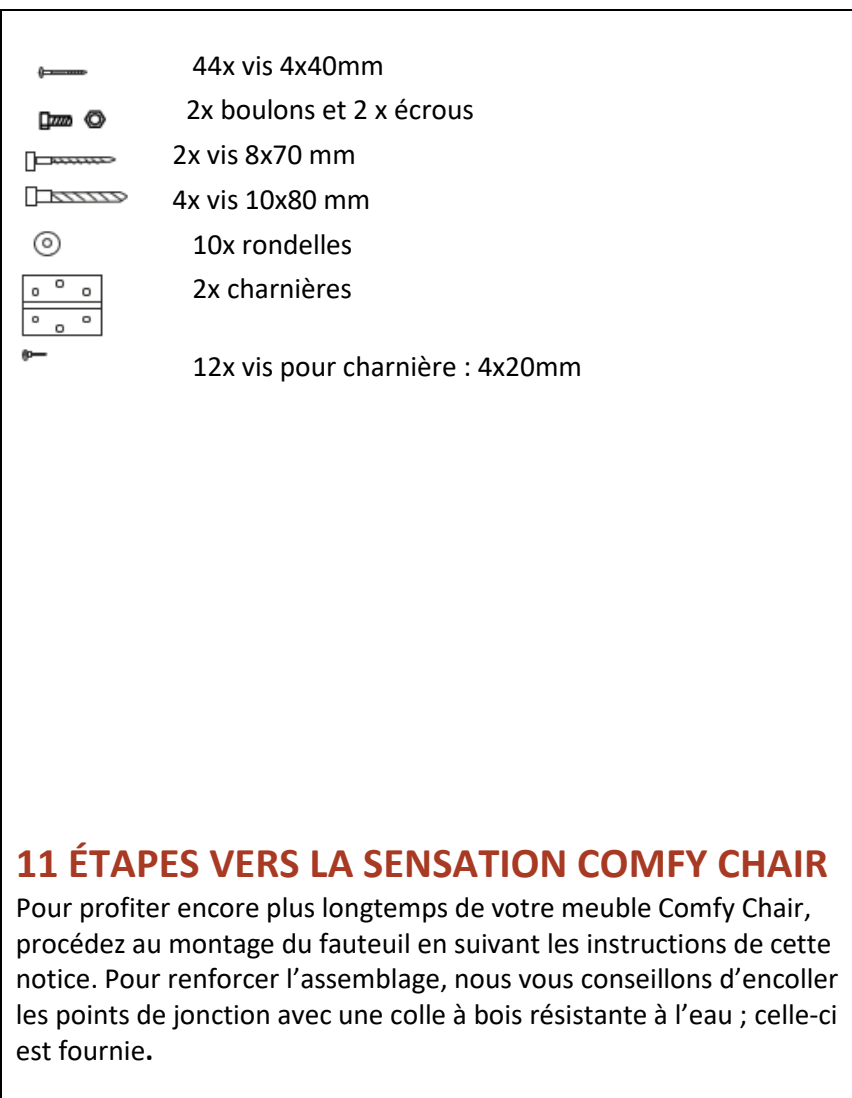

- 44x vis 4x40mm
- 2x boulons et 2 x écrous
- 2x vis 8x70 mm
- 4x vis 10x80 mm
- 10x rondelles
- 2x charnières
- 12x vis pour charnière : 4x20mm

11 ÉTAPES VERS LA SENSATION COMFY CHAIR

Pour profiter encore plus longtemps de votre meuble Comfy Chair, procédez au montage du fauteuil en suivant les instructions de cette notice. Pour renforcer l'assemblage, nous vous conseillons d'encoller les points de jonction avec une colle à bois résistante à l'eau ; celle-ci est fournie.

ÉTAPE 1

Posez les pièces latérales A avec les parties incurvées vers le haut, sur une surface plane. Placez la latte transversale B à l'arrière de A, dans l'encoche du milieu, entre les deux encoches de fixation plus profondes. Vissez la latte avec une vis 4x40mm par côté. Assurez-vous que le côté chanfreiné des trous pré-perçés soit orienté vers le haut. Prenez maintenant les lattes C et positionnez-les dans les encoches. Veillez à ce que les extrémités des lattes coïncident parfaitement avec les bords extérieurs des encoches et que le côté chanfreiné des trous pré-perçés soit orienté vers le haut. Fixez les lattes de chaque côté avec une vis 4x40mm. Commencez en bas. NE PAS encore fixer la pièce M.

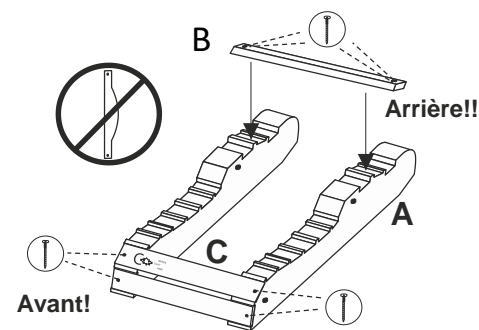

ÉTAPE 2

Fixez maintenant le renfort inférieur du dossier D entre les deux pièces latérales A. Prenez deux rondelles et deux vis 10x80 mm. Glissez une rondelle sur chacune des vis. Introduisez la vis de l'extérieur, à gauche et à droite, dans les grands trous à l'arrière des pièces A. Positionnez la pièce D au milieu et fixez-la. Veillez à ce que la planche soit bien ajustée. Ne serrez pas trop fort les vis. La planche D doit encore pouvoir être resserrée.

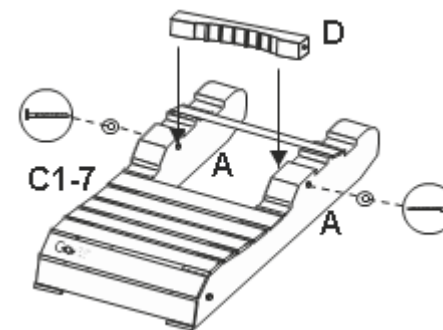

ÉTAPE 3

Prenez deux écrous et introduisez-les depuis l'intérieur dans les grands trous à l'avant du fauteuil. Prenez les pieds E et fixez-les à l'extérieur des pièces A. Serrez les boulons à l'extérieur. Veillez à ce que le biseau des pieds soit orienté vers l'avant et le côté chanfreiné des trous pré-perçés vers l'intérieur du fauteuil.

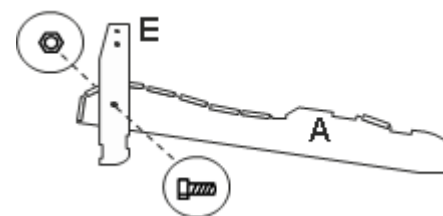

ÉTAPE 4

Prenez les deux transverses F. Celles-ci vont être fixées en bas des pieds de fauteuil E. Positionnez une traverse dans les encoches de devant et fixez-la de chaque côté avec une vis 4x40mm. Fixez maintenant de la même manière l'autre traverse dans les encoches à l'arrière des pieds. Veillez à ce que le côté chanfreiné des trous pré-perçés soit orienté vers le haut.

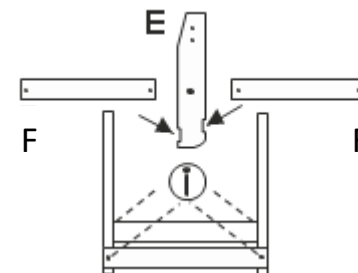

ÉTAPE 5

L'étape suivante consiste à assembler les supports d'accoudoir. Fixez le triangle G avec deux vis 4x40mm au pied de fauteuil E. Les deux trous marqués sur le côté du triangle sont des repères. Le triangle dépasse le pied de fauteuil d'environ 1,5 cm. Les trois trous marqués sur le triangle doivent être orientés vers l'avant. Fixez la charnière avec une petite vis pour charnière, au milieu des trois trous. Fixez l'accoudoir H en face de la charnière. N'utilisez qu'une seule vis dans le trou du milieu. Procédez de la même manière de l'autre côté du fauteuil.

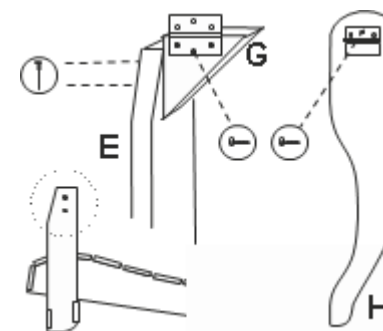

ÉTAPE 6

Assemblez ensuite la barre de réglage du dossier. Mettez en place les pièces I à gauche et à droite du renfort supérieur de dossier J. Fixez-les au moyen d'une vis 10x80 mm avec une rondelle que vous introduisez dans le trou sur le dessus des planches L. NE PAS trop serrer ! La pièce D doit rester mobile. Placez la latte K exactement sur le dessous des pièces L et fixez-la de chaque côté avec deux vis 4x40mm.

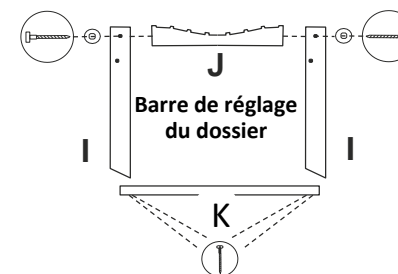

ÉTAPE 7

Prenez la barre de réglage du dossier, orientez-la vers l'avant du fauteuil et mettez-la droite dans la dernière position d'inclinaison, en bas des pieds arrière. La latte M doit rentrer parfaitement dans l'encoche. Tournez le renfort supérieur de dossier D de manière à orienter les encoches vers le devant du fauteuil.

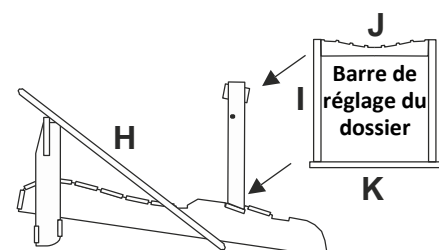

ÉTAPE 8

Prenez l'extrémité de l'accoudoir H et fixez-la à la barre de réglage du dossier. Veillez à ce que les pieds avant du fauteuil se trouvent bien à la verticale. Utilisez deux vis 8x70 mm et glissez une rondelle sur chacune d'elles. Introduisez-les vis depuis l'intérieur dans les autres trous en bas, sur le dessus de l'accoudoir et serrez-les. Une fois que tout est parfaitement de niveau, mettez en place les quatre autres vis pour charnière, deux sous l'accoudoir et deux sous le triangle.

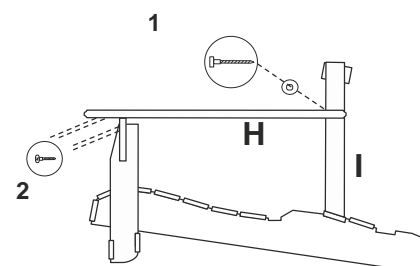

ÉTAPE 9

Posez les sept lattes L dans le bon ordre, la plus longue au milieu. Placez trois lattes à gauche et à droite de la plus longue. Souvenez-vous : le côté chanfreiné des trous pré-perçés doit être orienté vers le haut. Fixez la latte du milieu (la plus longue) au bas du renfort inférieur du dossier D avec une vis 4x40mm et au renfort supérieur du dossier J avec une vis 4x40mm. Veillez à ce que le bas rentre bien dans l'encoche et que l'extrémité de la latte soit parallèle au bord du renfort inférieur du dossier.

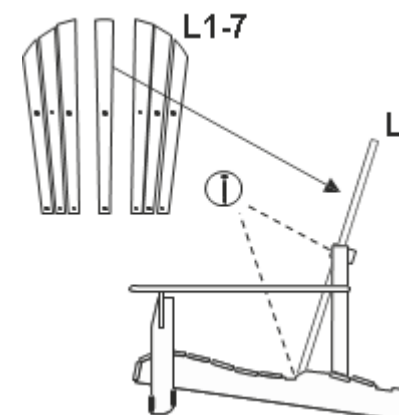

ÉTAPE 10

Fixez toutes les lattes dans le bon ordre avec une seule vis 4x40mm par latte au bas du renfort inférieur du dossier D. Ne resserrez pas encore les vis en haut. Répartissez d'abord toutes les lattes de manière à ce qu'elles forment en haut un bel arrondi et que l'espacement entre les lattes soit le même partout. Utilisez les encoches comme repères. Une fois que toutes les lattes sont correctement positionnées, les dernières vis 4x40mm peuvent être serrées.

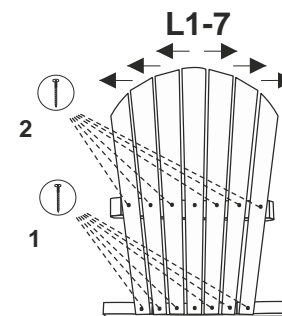

ÉTAPE 11

Prenez la latte M et positionnez-la dans l'encoche au fond de l'assise. Le côté arrondi doit être orienté vers l'arrière du dossier. Fixez-la de chaque côté avec une vis 1½ pouce. Le côté chanfreiné des trous (vous le savez) doit être orienté vers le haut.

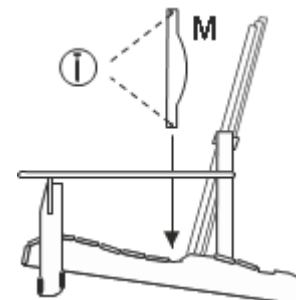

Détendez-vous et profitez au maximum de la sensation Comfy chair !

Comfy Chair
Oosterbrinkweg 5
3774 BW Kootwijkerbroek
Pays-Bas

Téléphone : +31 (0) 6 105 929 65 | +31 (0)342-443186

info@comfychair.nl | www.comfychair.nl

