

## CONTENU DU PAQUET

Bois  
Folding Chair  
FCC 200

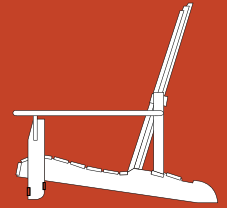

L1-7

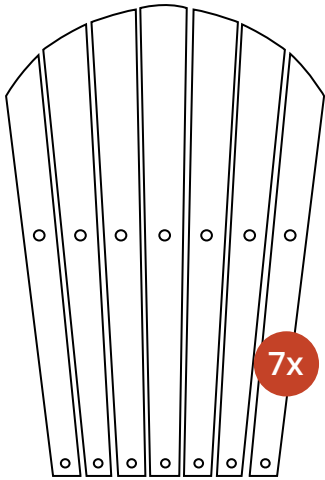

C



A

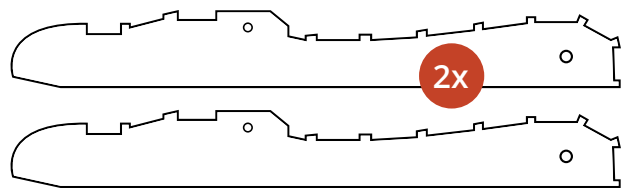

H

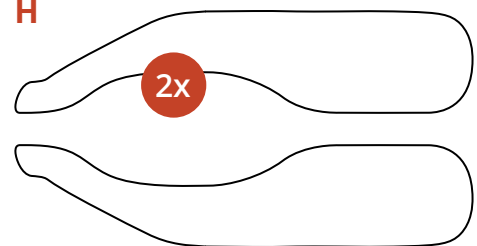

M

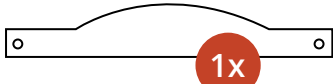

E

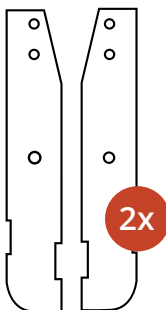

K

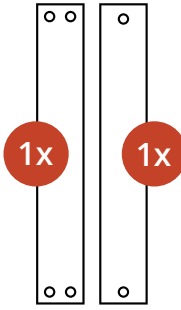

B



I

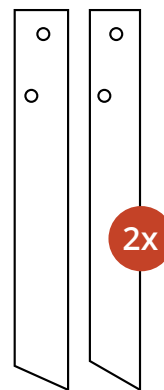

F

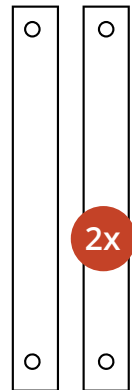

G

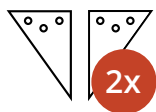

### MATÉRIEL DE FIXATION

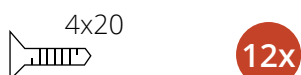
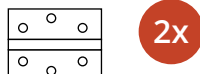
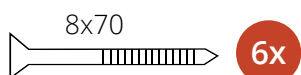
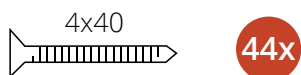

J

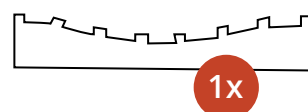

D

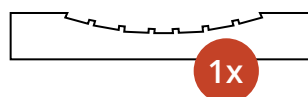

Vidéo de l'assemblage:  
[Regarder](#)



## INSTRUCTIONS D'ASSEMBLAGE

Bois  
 Folding Chair  
 FCC 200

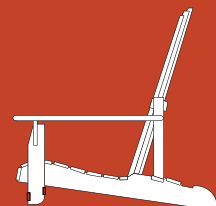

### Avant de commencer

Déballer soigneusement la boîte et vérifiez que toutes les pièces sont présentes.

- Nécessaire pour l'assemblage : tournevis sans fil, marteau et clé de 13. L'embout du tournevis sans fil est inclus dans un sachet de vis.
- Für das FCC 200 sollten alle Befestigungspunkte mit Schrauben (4x20 and 4x40) **verleimt** werden, wobei der mitgelieferte Holzbaukleber für zusätzliche Stabilität sorgt. Eine Tube Leim reicht für drei Möbelstücke.
- Si vous souhaitez traiter la chaise avec de l'huile, ne le faites qu'après l'assemblage, en raison du séchage de la colle à bois.

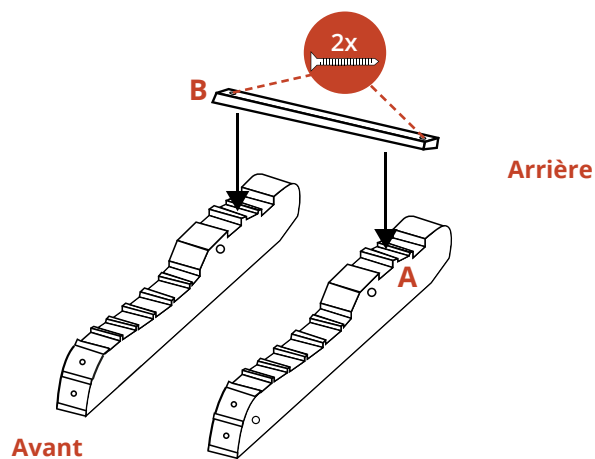

### Étape 1 | Barre transversale B

- Posez les pièces latérales A avec les côtés incurvés vers le haut sur une surface plane. Assurez-vous que les côtés encastrés des trous pré-perçés sont orientés vers l'extérieur.
- Placer la barre transversale B à l'arrière de A dans l'évidement central, entre les deux évidements plus profonds, les trous de vis à tête fraisée étant orientés vers le haut.
- Visser B à A avec une vis de 4x40 mm par côté.

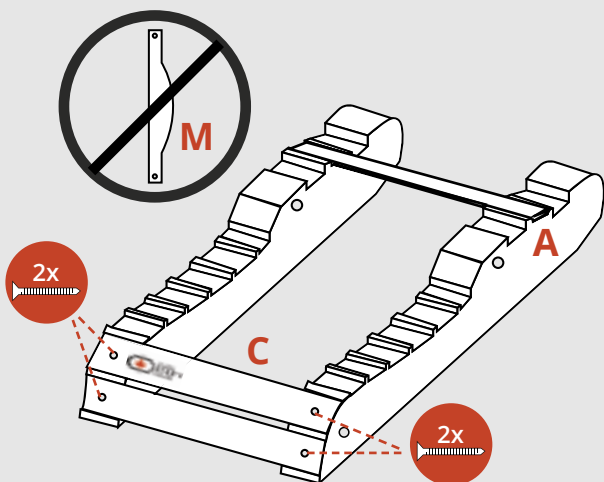

### Étape 2 | Lattes de siège

- Placer les lattes de siège C dans les évidements à l'avant de A, avec les trous de vis à tête fraisée vers le haut. Faire coïncider les bords extérieurs de C avec les bords extérieurs de A.
- Placez la latte avec le logo dans la deuxième évidement en partant du bas.
- Fixer les lattes C avec une vis de 4x40 mm des deux côtés.
- **Note:** la latte M n'est pas encore fixée.

## INSTRUCTIONS D'ASSEMBLAGE

Bois  
 Folding Chair  
 FCC 200

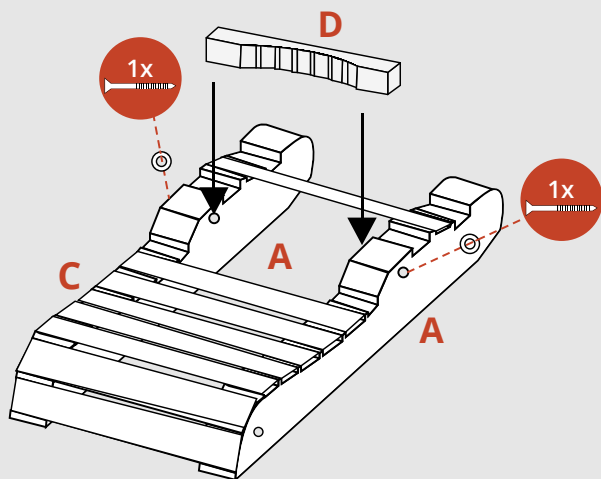
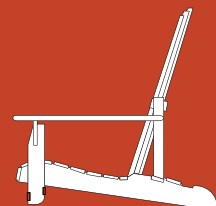

### Étape 3 | Le support du dos inférieur

Prenez deux rondelles et deux vis de 8x70 mm. Glissez une rondelle sur chaque vis.

- Prendre la pièce D et le placer au centre des pièces latérales A.
- Insérez les vis dans les grands trous situés à l'arrière des pièces A, de l'extérieur vers l'intérieur.
- Fixez D à l'aide des vis et assurez-vous que le planche s'ajuste parfaitement.
- **Veillez à ne pas trop serrer D. La planche doit encore pouvoir être tournée.**

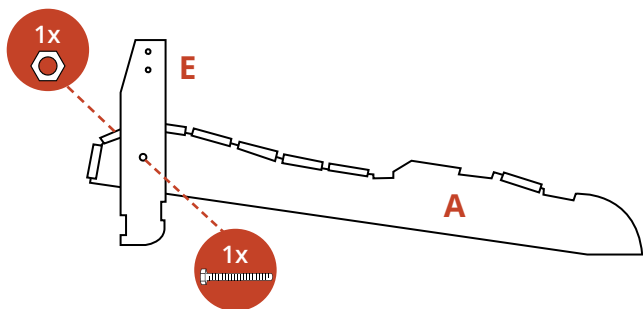

### Étape 4 | Pieds de chaise

- Placer le pied de chaise E contre la pièce latérale A, le côté incliné vers l'avant et les trous de vis à tête fraisée vers l'intérieur.
- Insérer un boulon + une rondelle de l'extérieur dans le pied de chaise E, à travers le grand trou de la pièce latérale A. De l'intérieur, visser un écrou + une rondelle sur le boulon.
- Répétez ces étapes de l'autre côté de la chaise.

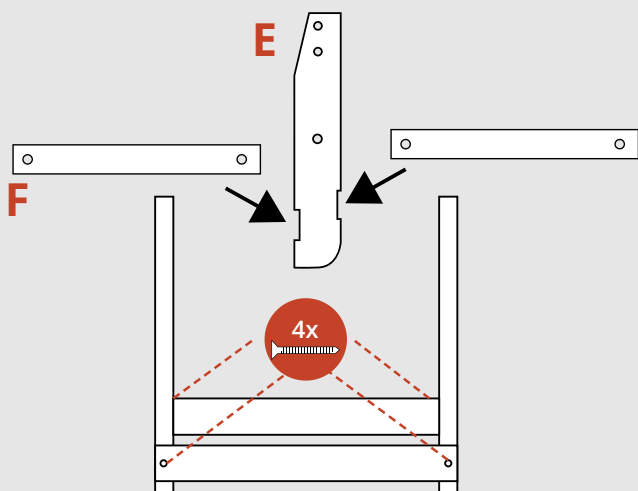

### Étape 5 | Transverses F

- Prenez les planches transversales F. Elles se trouvent au bas des pieds des chaises E.
- Placez une planche F dans l'évidement des bords avant de E. Veillez à ce que les trous de vis à tête fraisée soient orientés vers l'avant. Fixez F avec une vis de 4x40 mm des deux côtés.
- Répétez cette étape avec l'autre planche F à l'arrière des pieds de la chaise E.

## INSTRUCTIONS D'ASSEMBLAGE

Bois  
 Folding Chair  
 FCC 200

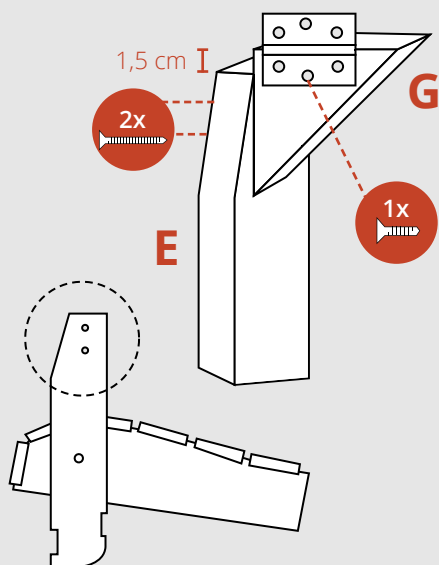
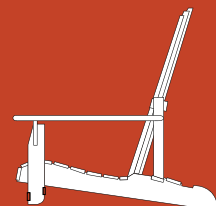

### Étape 6 | Support d'accoudoir

- Placer le triangle G sur l'extérieur du pied de chaise E. Le triangle s'étend sur 1,5 cm au-dessus de E. Les trois points de marquage de G doivent être orientés vers l'avant.
- Visser le triangle G avec deux vis de 4x40 mm. Utiliser les deux trous de marquage sur le côté de G comme points de référence.
- Prenez une charnière et fixez-la avec une petite vis 4x20 dans le trou central de G.
- Répétez ces étapes de l'autre côté de la chaise.

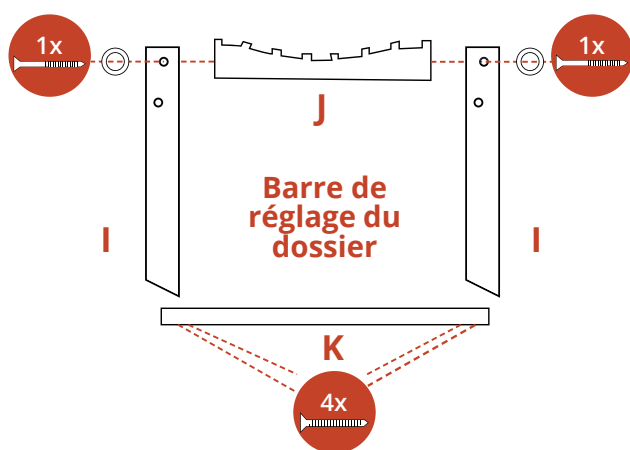

### Étape 7 | Barre de réglage du dossier

- Prenez les pièces I, J et K pour fabriquer la barre de réglage du dossier.
- Placer les planches I à droite et à gauche du support de dossier haut J. Fixez-les avec une vis 8x70 mm + rondelle à travers le trou supérieur des planches I.
- **Remarque:** je ne serre pas trop, J doit pouvoir bouger.
- Placer la latte K sur les bords inférieurs de I et la fixer avec deux vis de 4x40 mm des deux côtés.

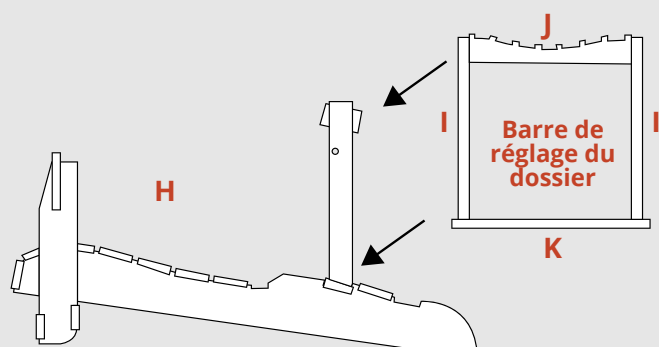

### Étape 8 | Barre de réglage du dossier

- Prendre la barre de réglage du dossier et la placer dans la première position de réglage au dos de la chaise. Note : La latte K doit être parfaitement à plat dans le logement pour l'étape 9.
- Tourner le dossier haut J de manière à ce que les évidements soient orientés vers l'avant du fauteuil.

## INSTRUCTIONS D'ASSEMBLAGE

Bois  
 Folding Chair  
 FCC 200

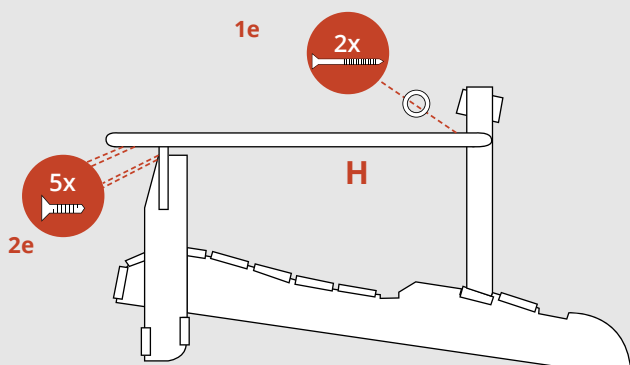
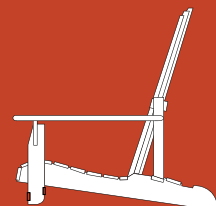

### Étape 9 | Accoudoir

- Fixer l'accoudoir H à la barre de réglage du dossier. Utilisez deux vis de 8x70 mm + rondelle et vissez les vis de l'intérieur à travers les trous de l'accoudoir.
- Redressez les pieds du fauteuil et placez le barre de réglage du dossier dans le premier évidement. Posez l'accoudoir sur le support d'accoudoir.
- Fixez la charnière de l'accoudoir avec cinq vis 4x20

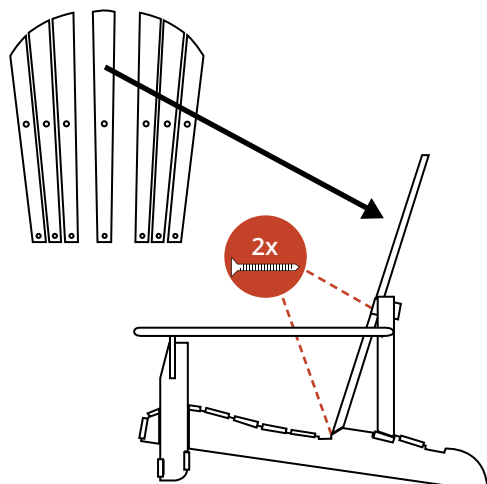

### Étape 10 | Latte dorsale centrale

- Posez les lattes arrière L1-7 dans l'ordre correct, avec la latte la plus longue au milieu. Les lattes doivent former un arc au sommet.
- Placez la latte centrale dans l'évidement des supports arrière D et J, les trous de vis à tête fraisée étant orientés vers l'avant.
- Veillez à ce que la latte inférieure s'insère exactement dans l'évidement et soit au même niveau que le bas du support de dossier bas D.
- Fixez la latte centrale à D puis à J à l'aide d'une vis de 4x40 mm.

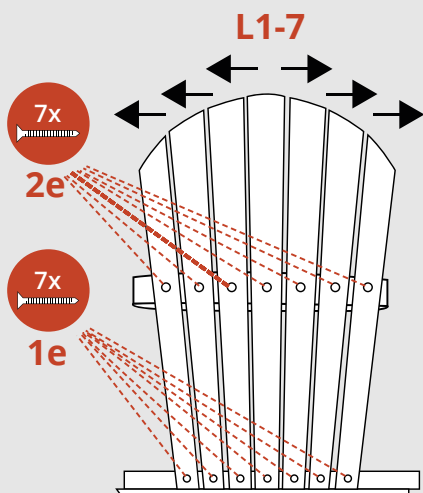

### Étape 11 | Lattes du dossier

- Mettez en place les lattes restantes du dossier.
- Visser les lattes en bas avec des vis de 4x40 mm.
- Veillez à ce que les lattes du haut forment une belle courbe. La distance entre les lattes doit être régulière. Utilisez les évidements comme points de référence.
- Visser les lattes en haut avec des vis de 4x40 mm.

## INSTRUCTIONS D'ASSEMBLAGE

Bois  
Folding Chair  
FCC 200

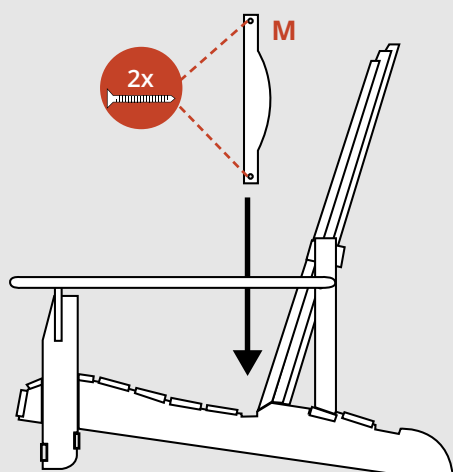
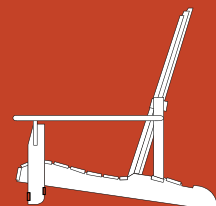

### Étape 12 | La latte M

- Placer la latte M dans l'évidement à l'arrière du siège, avec le côté incurvé vers l'arrière et les trous de vis à tête fraisée vers le haut.
- Fixer M avec une vis de 4x40 mm des deux côtés.

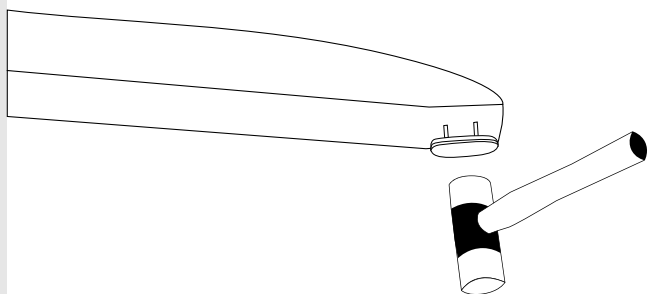

### Étape 13 | Patins pour meubles

Frapper les 4 patins sous les pieds de la chaise à l'aide d'un marteau.

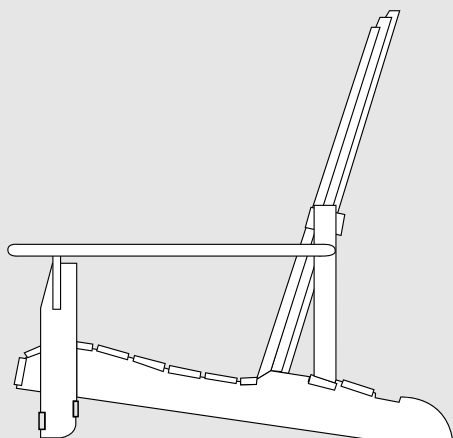

### Prêt!

Après le travail, il est bon de se reposer... dans votre nouvelle Folding Chair FCC 200.

Profitez-en !