

VERPACKUNGSINHALT

Holz
Folding Chair
FCC 200

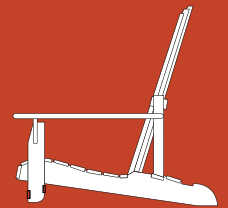

L1-7

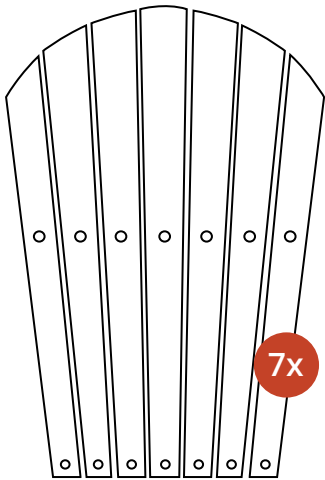

C

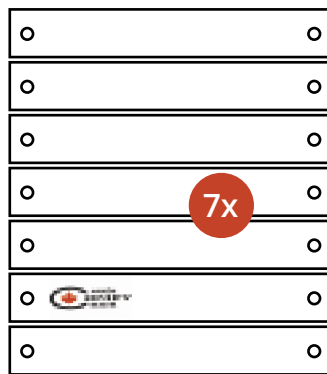

A

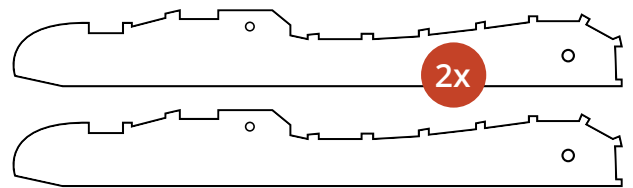

H

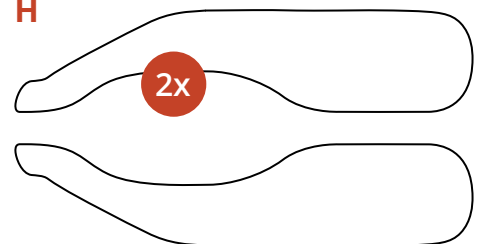

M

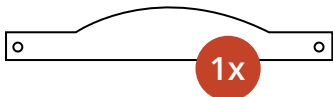

E

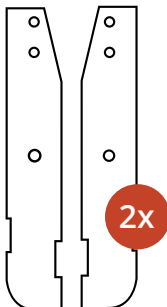

K

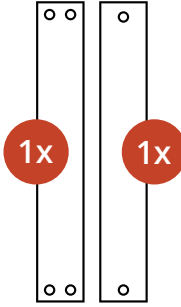

B



I

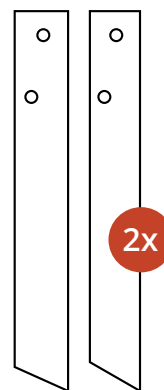

F



G

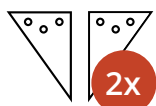

J

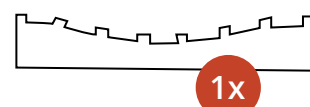

D

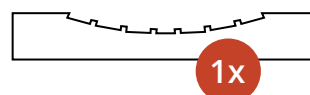

BEFESTIGUNGSMATERIAL

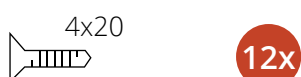
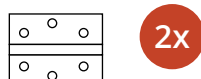
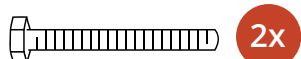
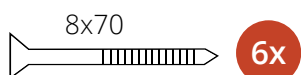
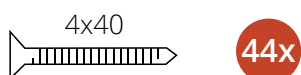

Montagevideo

[Ansehen](#)

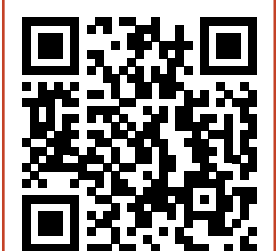

MONTAGEANLEITUNG

Holz Folding Chair FCC 200

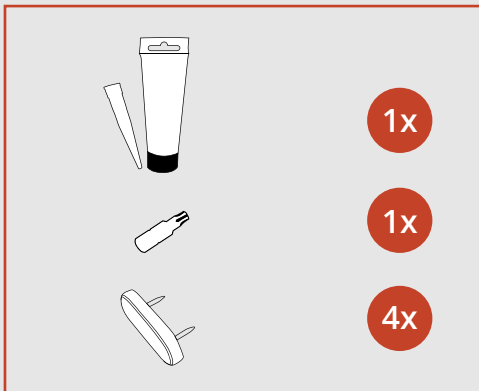
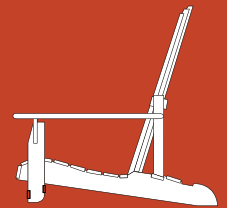

Bevor Sie beginnen

- Packen Sie den Karton vorsichtig aus und überprüfen Sie, ob alle Teile vorhanden sind.
- Für die Montage erforderlich: Akkuschrauber, Hammer und Steckschlüssel 13. Das Bit für den Schraubenzieher ist in einer Verpackung mit Schrauben enthalten.
- Für das FCC 200 sollten alle Befestigungspunkte mit Schrauben (4x20, 4x30 und 4x40) **verleimt** werden, wobei der mitgelieferte Holzbaukleber für zusätzliche Stabilität sorgt. Eine Tube Leim reicht für drei Möbelstücke.
- Wenn Sie den Stuhl mit Öl behandeln wollen, tun Sie dies erst nach dem Zusammenbau, da der Holzleim noch nicht getrocknet ist.

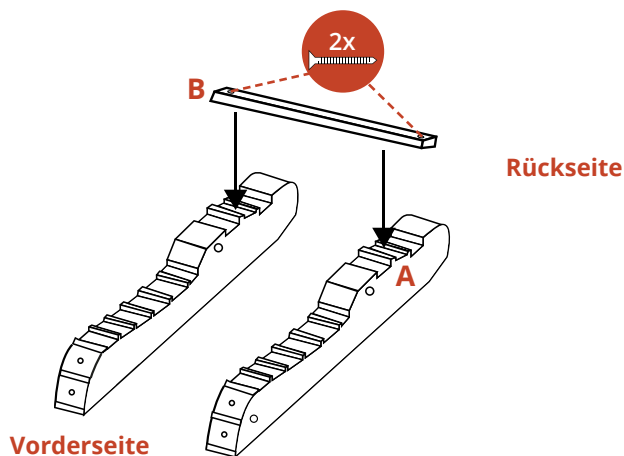

Schritt 1 | Querlatte B

- Legen Sie die Seitenteile A mit den gebogenen Seiten nach oben auf eine ebene Fläche. Achten Sie darauf, dass die versenkten Seiten der vorgebohrten Löcher nach außen zeigen.
- Legen Sie die Querlatte B auf die Rückseite von A in die mittlere Aussparung zwischen den beiden tieferen Aussparungen, wobei die Senkschraubenlöcher nach oben zeigen.
- Schrauben Sie B an A mit einer 4x40 mm Schraube pro Seite.

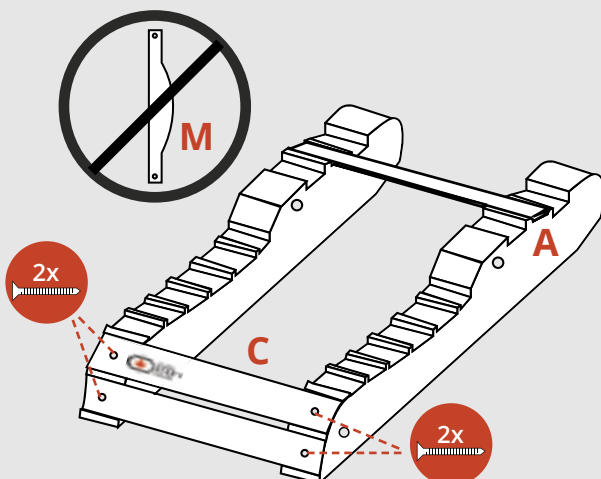

Schritt 2 | Sitzlatten

- Legen Sie die Sitzlatten C in die Aussparungen an der Vorderseite von A, wobei die Senkschraubenlöcher nach oben zeigen. Legen Sie die Außenkanten von C bündig mit den Außenkanten von A.
- Legen Sie die Latten mit dem Logo in die zweite Aussparung von unten.
- Befestigen Sie die Latten C mit einer 4x40 mm Schraube auf beiden Seiten.
- **Achtung:** Latte M noch nicht befestigen.

MONTAGEANLEITUNG

Holz Folding Chair FCC 200

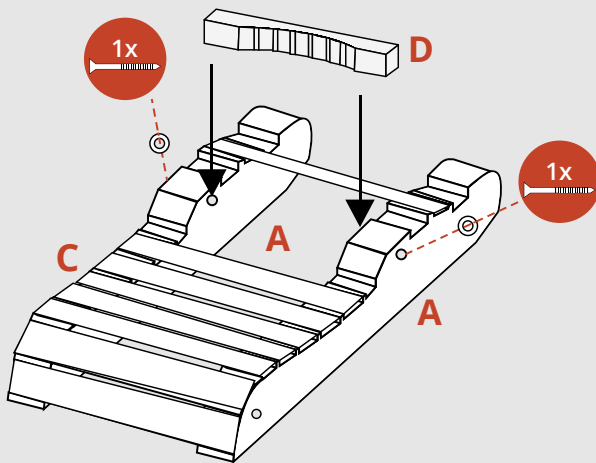
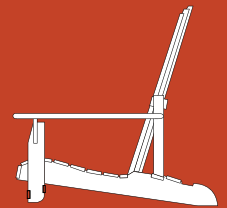

Schritt 3 | Untere Rückenstütze

- Nehmen Sie zwei Unterlegscheiben und zwei 8x70 mm Schrauben. Schieben Sie eine Unterlegscheibe über jede Schraube.
- Nehmen Sie die untere Rückenstütze D und legen Sie diese in die Mitte der Seitenteile A.
- Stecken Sie die Schrauben durch die großen Löcher auf der Rückseite von Teil A, von außen nach innen.
- Befestigen Sie D mit den Schrauben und achten Sie darauf, dass die Latte perfekt sitzt.
- Achten Sie darauf, dass Sie D nicht zu fest anziehen. Das Brett muss sich noch drehen lassen.

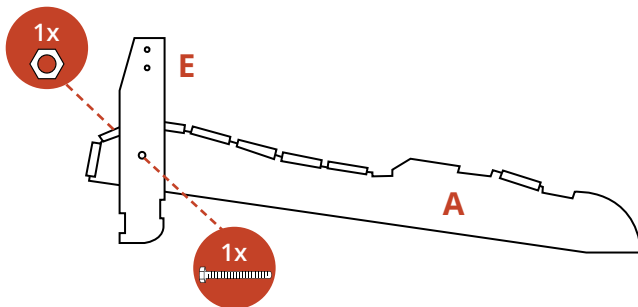

Schritt 4 | Stuhlbeine

- Legen Sie das Stuhlbein E gegen das Seitenteil A, so dass die abgeschrägte Seite nach vorne und die Senkschraubenlöcher nach innen zeigen.
- Stecken Sie eine Schraube + Unterlegscheibe von außen in das Stuhlbein E, durch das große Loch im Seitenteil A. Schrauben Sie von innen eine Mutter + Unterlegscheibe auf die Schraube.
- Wiederholen Sie diese Schritte auf der anderen Seite des Stuhls.

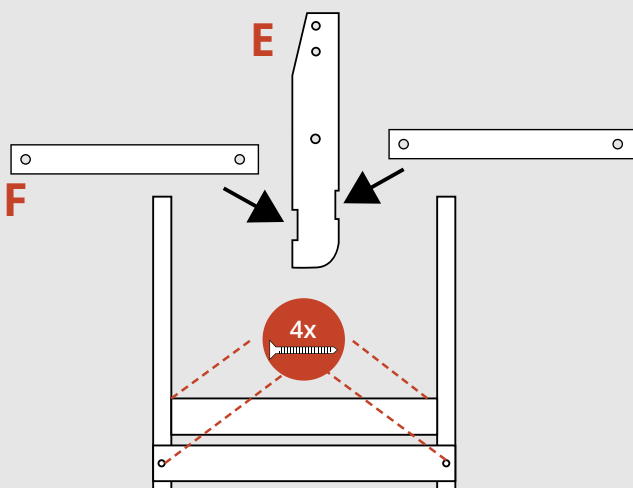

Schritt 5 | Querbretter F

- Nehmen Sie die Querbretter F. Diese werden unten an den Stuhlbeinen E angebracht.
- Platzieren Sie eine Lat F in der Aussparung an den Vorderkanten von E. Achten Sie darauf, dass die Senkschraubenlöcher nach vorne zeigen. Befestigen Sie F mit einer 4x40 mm Schraube auf beiden Seiten.
- Wiederholen Sie diesen Schritt mit dem anderen Lat F an der Rückseite der Stuhlbeine E.

MONTAGEANLEITUNG

Holz
Folding Chair
FCC 200

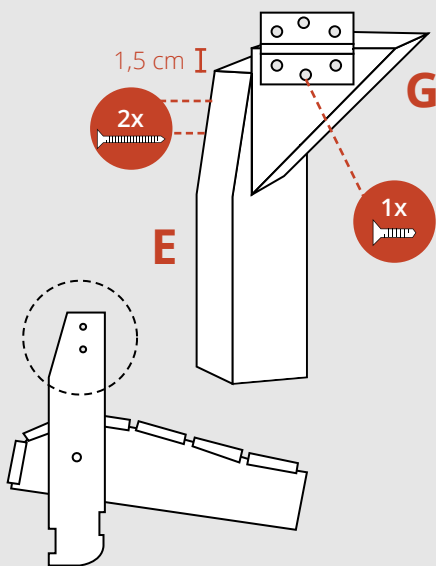
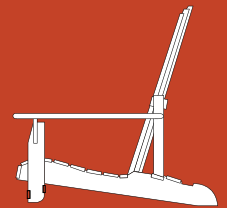

Schritt 6 | Armlehnenstütze

Legen Sie das Dreieck G auf die Außenseite des Stuhlbeins E. Das Dreieck ragt 1,5 cm über E hinaus. Die drei Markierungen auf G sollten nach vorne zeigen.

- Schrauben Sie das Dreieck G mit zwei Schrauben 4x40 mm fest. Verwenden Sie die beiden Markierungslöcher an der Seite von G als Bezugspunkte.
- Nehmen Sie ein Scharnier und befestigen Sie es mit einer kleinen Schraube 4x20 im mittleren Loch an G.
- Wiederholen Sie diese Schritte auf der anderen Seite des Stuhls.

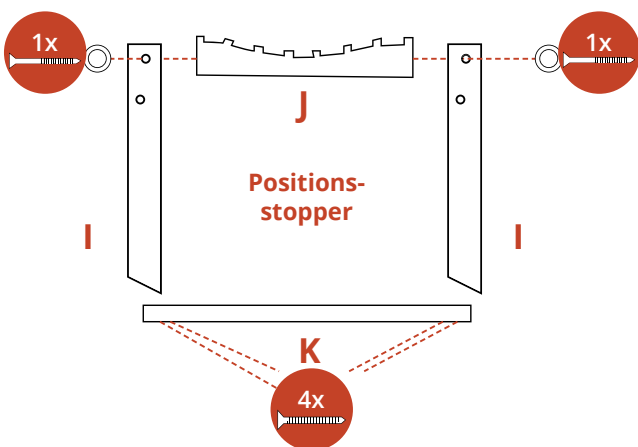

Schritt 7 | Positionsstopper

- Nehmen Sie die Teile I, J und K, um den Positionsstopper zu erstellen.
- Stellen Sie die Bretter I rechts und links von der hohen Rückenstütze J auf. Ziehen Sie sie mit einer 8x70 mm Schraube + Unterlegscheibe durch das obere Loch der Bretter I fest.
- **Achtung:** Nicht zu fest anziehen, J sollte sich noch bewegen können.
- Legen Sie K auf die Unterkanten von I und platzieren Sie zwei 4x40 mm Schrauben auf beiden Seiten festschrauben.

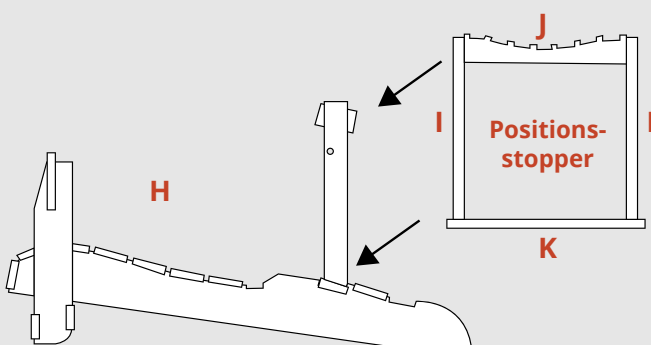

Schritt 8 | Positionsstopper

- Nehmen Sie den Positionsstopper und stellen Sie ihn in die erste Einstellposition auf der Rückseite des Stuhls. Achtung: Legen Sie K flach in der Aussparung.
- Drehen Sie die hohe Rückenstütze J so, dass die Aussparungen zur Vorderseite des Stuhls zeigen.

MONTAGEANLEITUNG

Holz
Folding Chair
FCC 200

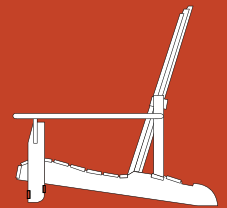

Schritt 9 | Armlehne

- Befestigen Sie die Armlehne H am Positionsstopper. Verwenden Sie zwei 8x70 mm Schrauben + Unterlegscheibe und schrauben Sie die von innen durch die Löcher in der Armlehne.
- Richten Sie die Stuhlbeine aus und setzen Sie den Positionsstopper in die erste Aussparung. Legen Sie die Armlehne auf die Armlehnenstütze.
- Sichern Sie das Armlehnencharnier mit fünf 4x20 schrauben (zwei unter dem Dreieck und drei unter der Armlehne).

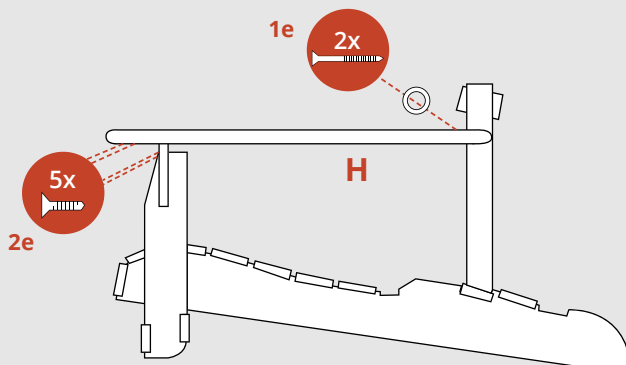

Schritt 10 | Mittlere Rückenlatte

- Legen Sie die Rückenlatten L1-7 in der richtigen Weise aus, wobei die längste Latte in der Mitte liegt. Die Latten sollten oben einen Bogen formen.
- Legen Sie die Mittellatte so in die Aussparung der Rückenstützen D und J, dass die Senkschraubenlöcher nach vorne zeigen.
- Achten Sie darauf, dass die untere Latte genau in die Aussparung passt und mit der Unterseite der niedrigen Rückenlatte D bündig ist.
- Befestigen Sie die Mittellatte mit einer 4x40 mm Schraube an D und dann an J.

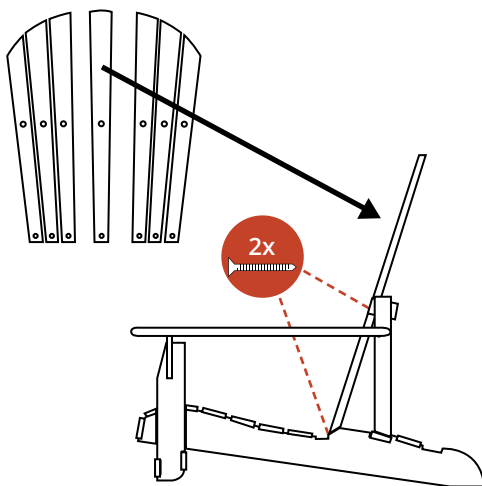

Schritt 11 | Rückenlatten

- Bringen Sie die restlichen Rückenlatten an.
- Verschrauben Sie die Latten an der Unterseite mit 4x40 mm Schrauben.
- Achten Sie darauf, dass die Latten auf der Oberseite gut liegen und eine schöne Rundung formen. Der Abstand zwischen den Latten sollte gleichmäßig sein. Verwenden Sie die Aussparungen als Referenzpunkte.
- Verschrauben Sie die Latten an der Oberseite mit 4x40 mm Schrauben.

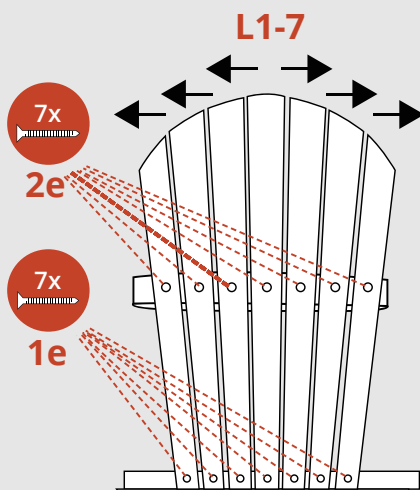

MONTAGEANLEITUNG

Holz
Folding Chair
FCC 200

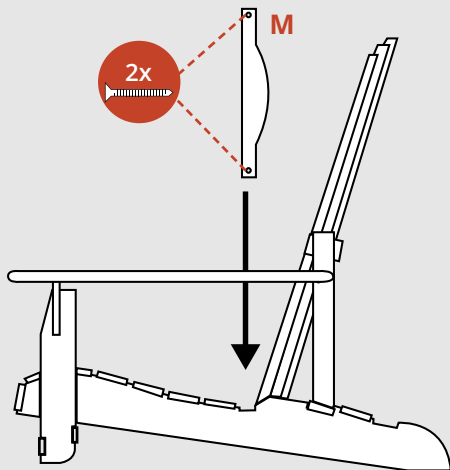
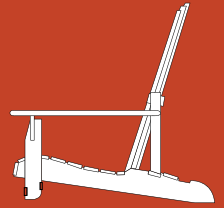

Schritt 12 | Latte M

- Legen Sie die Latte M in die Aussparung an der Rückseite des Sitzes, wobei die gewölbte Seite nach hinten und die versenkten Schraubenlöcher nach oben zeigen.
- Befestigen Sie M mit einer 4x40 mm Schraube auf beiden Seiten.

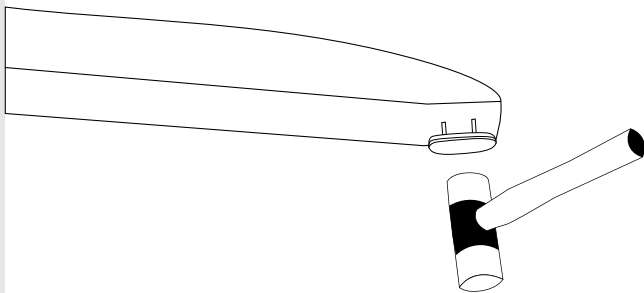

Schritt 13 | Möbelgleiter

Schlagen Sie mit einem Hammer eine Möbelgleiter unter jedes Stuhlbein.

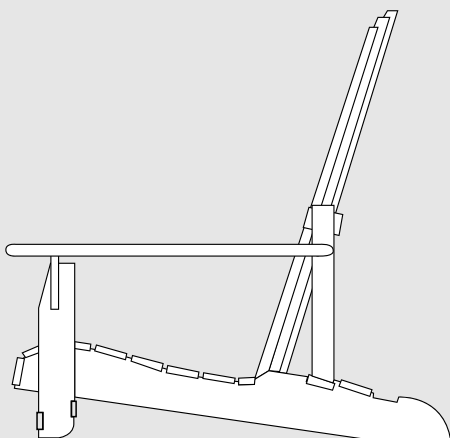

Geschafft!

Nach getaner Arbeit ist es gut, sich auszuruhen...
in Ihrem neuen Folding Chair FCC 200.

Genießen Sie ihn!